



Kravspecifikation

Dörr- och rumsskyltar

Utgåva: 1, 2023-09-01

Järfälla kommun
177 80 JÄRFÄLLA
Växel: 08-580 285 00

E-post: jarfalla.kommun@jarfalla.se
Hemsida: www.jarfalla.se

Organisationsnummer: 212000-0043

Innehållsförteckning

Allmänt om dokument	1
Sammanställning, ändringar	2
1 Inledning och syfte	3
2 Allmänt	4
2.1 Skyltmaterial	4
2.2 Rumsnumrering	4
2.3 Rumsnumrering, byggnad	4
2.4 Rumsnumrering, lägenheter	4
3 Rumsnummerskylt	5
3.1 Redovisning på ritning för montering och placering av rumsnummerskyltar	5
3.1.1 Redovisning av befintliga skyltar som skall demonteras	5
3.1.2 Redovisning av nya eller reviderade skyltar som skall monteras	5
3.2 Skylt utseende	5
3.3 Montering av skylt	5
3.4 Placering rumsnummer skylt	6
3.4.1 Dörr med ett dörrblad	6
3.4.2 Dörr med dubbelblad	6
3.4.3 Öppning i vägg	7
4 Skylt för rumstyp	8
5 Skylt för max personantal	9

Allmänt om dokument

Denna kravspecifikation är kommunens anvisning som skall följas under projektering vid nybyggnation, ombyggnation och renovering.

Denna kravspecifikation är ett regelverk som skall följas under hela uppdraget men syftar främst till att säkerställa kvalitén på märkning av installationer.

Denna Kravspecifikation levereras som PDF-fil och får inte på något sätt modifieras av annan part än beställaren.

Kommunen kommer informera när en eller flera krav inte gäller vid det ovannämnda.

Avvikelse måste skriftligt godkännas av beställare.

Kommunen kommer att använda kravspecifikation som en checklista för att säkerställa att anvisningarna har följts.

Detta är ett levande dokument och förslag på förbättringar och revideringar tas tacksamt emot inför publicering av kommande utgåva.

Senaste utgåva eller version skall alltid tillämpas och gälla för standarder, normer och böcker som hänvisas till.

Obs! Utgå från projektets startdatum för att avgöra vilken utgåva som du skall använda. Alla utgåvor är datummärkta. Utgåvorna hittas på Järfälla kommuns hemsida, [Riktlinjer för byggprojekt - Järfälla kommun](#).

1 Inledning och syfte

Kraven framställda i detta dokument tjänar till Järfälla Kommuns behov om att få underlag levererade genom en specifik standard.

Vid frågor eller synpunkter på detta dokument, kontakta ansvarig projektledare på Järfälla kommun.

2 Allmänt

Inaktuella skyltar skall demonteras.

2.1 Skyltmaterial

Skylt tillverkas av 1,8 mm 2-skiktts plast med vit framsida och svart botten, skylt graveras med typsnitt "Arial"

2.2 Rumsnumrering

Följande krav:

- På befintliga byggnader skall befintliga rumsnummerföljden eftersträvas.
- Lägsta rumsnummer skall användas vid rumssammanslagning.
- En verasal tilläggsbostav skall användas vid rumsdelning, t.ex. 06-302A, 06-302B osv.
- Rum med flera ingångar skall alla ingångar skyltas.
- Skyltens plats markeras på utsida rum eller lägenhet.
- För kunna skilja åt nya eller ändrade rumsnummerskyltar markeras dessa med "N" och de skall demonteras markeras med "D" bara på planritning.

Obs! Innan ett rumsnummer väljs måste det verifieras att det inte finns något annat rum med samma nummer.

2.3 Rumsnumrering, byggnad

Användning	Antal tecken	Exempel
Byggnad	2	06
Plan	1	3
Löpnummer	2	24

Exempel på rumsnummer: 06-324

Betyder byggnad 06, plan 3 med löpnummer 24.

2.4 Rumsnumrering, lägenheter

Lägenhetsnumrering utförs enligt Lantmäteriet, samt inga rumsnummer ska finnas för lägenheter.

3 Rumsnummerskylt

3.1 Redovisning på ritning för montering och placering av rumsnummerskyltar

Befintliga skyltar som skall demonteras markeras med bokstav "D", se figur 3.1.

Nya eller reviderade rumsnummerskyltar är markerade med bokstav "N", monteras vid dörrar och öppningar i vägg enligt ritnings- och beskrivningsunderlag se figur 3.2.

3.1.1 Redovisning av befintliga skyltar som skall demonteras

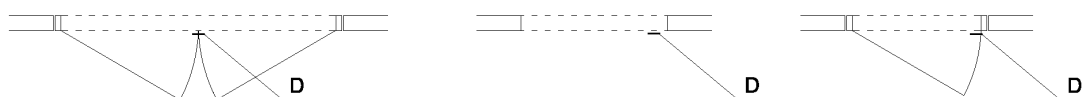

Figur 3.1

3.1.2 Redovisning av nya eller reviderade skyltar som skall monteras



Figur 3.2

3.2 Skylt utseende

Nya rumsnummerskyltar markerade med "N" på ritningen skall skylt graveras med typsnitt "Arial", text höjd 7 mm (se figur 3.3).



Figur 3.3

3.3 Montering av skylt

Nya eller reviderade rumsnummerskylt monteras på foder. Om foder saknas monteras skylten mot karmen. Om karm saknas monteras skylten direkt mot väggen.

Rumsnummer monteras alltid från utsida rum eller lägenhet och det monteras på tryckessidan.

Montage skall ske med skruv diameter 3 mm med kullrigt huvud och lämplig längd.

Skylt som monteras mot stålplåt kan t.ex. popnitas och om det inte är möjligt kan den limmas och skruvas.

Skylt mot puts eller betong kan limmas och skruvas.

3.4 Placering rumsnummer skylt

3.4.1 Dörr med ett dörrblad

Skylden placeras i ett hörn ovan dörr på dörrfodrets dörrhantagssida, se figur 3.4.

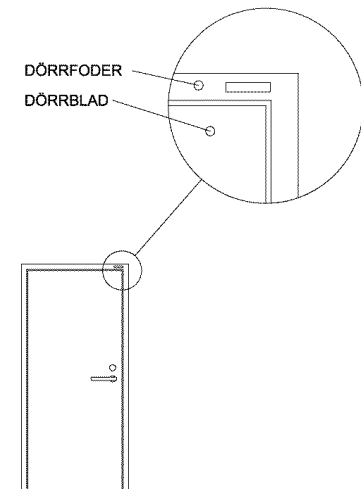

Figur 3.4

3.4.2 Dörr med dubbelblad

Skylden mittplaceras ovan dörr på dörrfodret, se figur 3.5.

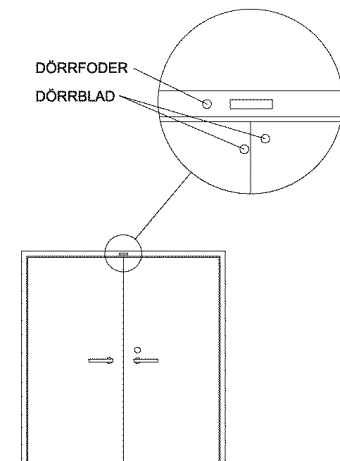

Figur 3.5

3.4.3 Öppning i vägg

Skylden placeras ovan väggöppningens högrasida, se figur 3.6.

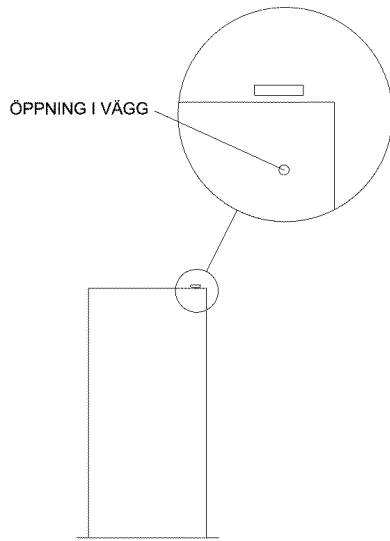

Figur 3.6

4 Skylt för rumstyp

För följande rumstyper skall skylt monteras på dörr och placeras på centrumhöjd 1700 mm över färdigt golv med texthöjd 40 mm:

- Arkiv
- Elrum
- Fläktrum
- Förråd
- Källsortering
- Städ
- Undercentral
- Driftrum
- Hissrum
- Sprinklercentral

Se även riktlinje Tillgänglighet och Hygienrum.

5 Skylt för max personantal

För att uppnå projekterad luftväxling för följande rum placeras skylt för ”Max personantal” bredvid dörr på dörrs anslagsida om plats finns. I annat fall placeras skylt på dörrblad och placeras på centrumhöjd 1500 mm över färdigt golv se figur 5.1.

Figur 5.1

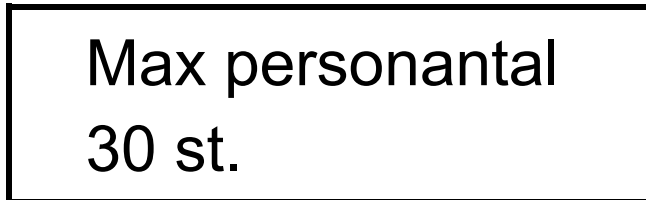

Rad 1: 7 mm
Rad 2: 7 mm

För följande rum skall skylt monteras:

- Allrum
- Klassrum
- Grupprum
- Matsal
- Aula
- Idrott