



De lämnade uppgifterna dataregistreras enligt Personuppgiftslagen (PuL) § 10. Dataregistret används för administration av fastighetsuppgifter. För information och rättelse i registret vänder man sig till adressen längst ned på blanketten.

Ankomststämpel

2012-03-20

19-611

Fastighet och sökande

Fastighetsbeteckning <i>Angsjö friluftsområde</i>	Fastighetens adress <i>Angsjövägen</i>
Sökande, för- och efternamn <i>Järfälla kommun Ledroff och fritid</i>	Person-/Organisationsnummer <i>212000-0073</i>
Utdelningsadress (gata, box etc.) <i>Månarvagen 3</i>	Postadress <i>177 41 Järfälla</i>
Telefon dagtid (även riktnummer) <i>08 580 22 601</i>	E-postadress <i>tommyg.brissman@jarfella.se</i>
Faktureringsadress (om annan än ovan) <i>Box 75 17722 Järfälla</i>	
Byggherre, för- och efternamn (om annan än ovan)	Organisationsnummer
Telefon dagtid (även riktnummer)	Telefon kvällstid (även riktnummer)
E-postadress	
Fastighetsägare, tomträttsinnehavare (om annan än sökande)	

Ansökan avser

<input type="checkbox"/> Bygglov	<input type="checkbox"/> Marklov	<input type="checkbox"/> Rivningslov	<input checked="" type="checkbox"/> Strandskyddsdispens
<input type="checkbox"/> Förhandsbesked	Tidsbegränsat lov till och med: <input type="checkbox"/>	Förlängning av tidsbegränsat lov till och med: <input type="checkbox"/>	Annat, specificera <input type="checkbox"/>

Åtgärd(er) som ansökan avser

<input type="checkbox"/> Helt ny byggnad	<input type="checkbox"/> Tillbyggnad	<input type="checkbox"/> Utvändig ändring	<input type="checkbox"/> Rivning
<input type="checkbox"/> Ändrad användning	<input type="checkbox"/> Skylt	<input type="checkbox"/> Plank	<input type="checkbox"/> Mur
<input type="checkbox"/> Ändring av marknivån	<input type="checkbox"/> Upplag	<input type="checkbox"/> Parkeringsplats	
Annat, specificera <input checked="" type="checkbox"/> <i>Lekplats</i>			

Typ av byggnad som åtgärden avser

<input type="checkbox"/> Enbostadshus	<input type="checkbox"/> Tvåbostadshus	<input type="checkbox"/> Komplementbyggnad (uthus, garage, förråd och dylikt)	Annat
<input type="checkbox"/> Flerbostadshus	<input type="checkbox"/> Affärshus/kontorshus	<input type="checkbox"/> Industribyggnad	<input type="checkbox"/>

Ytuppgifter (vid ny- och tillbyggnad)

Fastighetsarea (tomtyta)	Nyttillkommen bruttoarea (våningsyta)
--------------------------	---------------------------------------

Utvändiga material och färger (ska alltid anges vid ny- och tillbyggnad samt utvärdig ändring)

Fasadbeklädnad			
<input type="checkbox"/> Trä	<input type="checkbox"/> Tegel	<input type="checkbox"/> Puts	<input type="checkbox"/> Betong
<input type="checkbox"/> Plåt	<input type="checkbox"/> Annat	<input type="checkbox"/> Färg (NCS-nr)	
Takbeläggning			
<input type="checkbox"/> Tegel	<input type="checkbox"/> Betongpannor	<input type="checkbox"/> Papp	<input type="checkbox"/> Skiffer
<input type="checkbox"/> Plåt	<input type="checkbox"/> Annat	<input type="checkbox"/> Färg (NCS-nr)	

Bifogade handlingar

<input type="checkbox"/> Nybyggnadskarta	<input type="checkbox"/> Förenklad nybyggnadskarta	<input type="checkbox"/> Utdrag ur baskarta	<input checked="" type="checkbox"/> Markplaneringsritning
<input type="checkbox"/> Planritning	<input type="checkbox"/> Fasadritning	<input type="checkbox"/> Sektionsritning	<input type="checkbox"/> Konstruktionshandling
<input type="checkbox"/> Förslag till kontrollplan	<input type="checkbox"/> Förslag kontrollplan rivning	<input type="checkbox"/> Teknisk beskrivning	<input type="checkbox"/> Annan bilaga

Övriga upplysningar

Vi söker strandskyddsdispens för upplärande av en ny lekplats. Enligt paragraf 18c kap 7 i miljöbalken. Punkt 1. vedan tagits i anspråk på ett sätt som gör att strandskyddet saknar betydelse.
2. genom en väg och bebyggelse gör det avsluttat från strandlinjen.

Tidpunkt för påbörjande

Datum	4/11-19
-------	---------

Kontrollansvarig

För- och efternamn		Person-/Organisationsnummer	
Utdelningsadress (gata, box etc.)		Postadress	
Telefon dagtid (även riktnummer)		E-postadress	
Certifieringsorgan	Certifieringen gäller till och med	Behörighetsnivå	Bifogar certifikat <input type="checkbox"/> Ja <input type="checkbox"/> Nej
Ort och datum			
Kontrollansvarig, namnteckning		Namnförtydligande	

Underskrift av sökande (Sökanden är ansvarig för att avgiften betalas)

Ort och datum	17/9-19 Järfälla
Sökande, namnteckning	Namnförtydligande



JÄRFÄLLA KOMMUN
 Miljö- och byggnadsnämnden
 Byggnadsnämnden
 2019-03-20
 1964

20 m

Lisbeth Lukkari

Från: Helena Fermsjö
Skickat: den 18 oktober 2019 07:58
Till: Bygglov
Ämne: VB: Lekplats Ängsjö
Bifogade filer: MASW65293_Buridos_W_Wood_S.pdf; Mantis.pdf

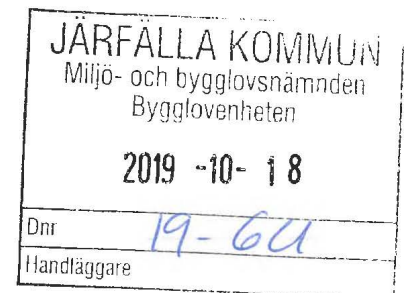

19-611 Komplettering

Från: Tommy Brissman <Tommy.Brissman@jarfalla.se>
Skickat: den 18 oktober 2019 07:40
Till: Helena Fermsjö <Helena.Fermsjo@jarfalla.se>
Kopia: Glenn Lundberg <Glenn.Lundberg@jarfalla.se>; Mikael Johansson <Mikael.Johansson@jarfalla.se>
Ämne: SV: Lekplats Ängsjö

Hej Helena!

Här kommer ritningar på lekplatsutrustningen som vi planerar att bygga. Där finns det påvisat hur den fästs i marken och hur det ser ut.

När det gäller punkterna så gäller följande.

Punkt 1: det finns redan en balansbana samt lite annan lekutrustning bredvid den platsen som vi tänker nyttja.

Därför är strandskyddets syfte utan betydelse vid vårt bygge.

Punkt 4: Vi vill få en plats där vi integrerar den nya lekplatsutrustningen med det befintliga och då kan vi inte ha den på någon annan plats.

Punkt 5: Det är också för att tillgodose allmänhetens intressen med den valda platsen Då tillgängligheten blir mycket bättre än med placeringen på den nuvarande lekplatsen som skall demonteras då den är uttjänt.

Den nya platsen är bättre för dom med funktionsnedsättningar.

Med vänlig hälsning

Tommy Brissman

Driftchef

Idrott och Fritid

Järfälla kommun

08-58022601

tommy.brissman@jarfalla.se

www.jarfalla.se



JÄRFÄLLA

Från: Helena Fermsjö <Helena.Fermsjo@jarfalla.se>
Skickat: den 7 oktober 2019 12:36
Till: Tommy Brissman <Tommy.Brissman@jarfalla.se>
Ämne: VB: Lekplats Ängsjö

Hej Tommy!

Du har tidigare varit i kontakt med min kollega Anna här på bygglov. Din ansökan om strandskyddsdispens är inte helt komplett för att kunna tas med till nästkommande nämnd den 15 oktober, utan kan tidigast beslutas vid nämnden 19 november.

1

JÄRFALLA KOMMUN
 Miljö- och bygglovsnämnden
 Bygglövenheten
 2019 -10- 18
 Dnr 19-60
 Handläggare

Step 1

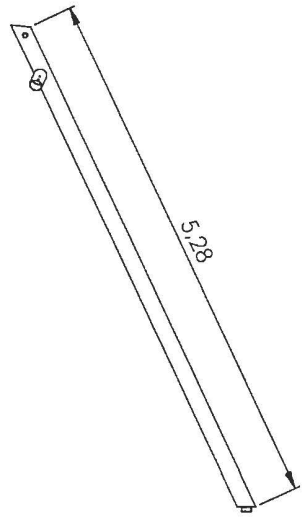
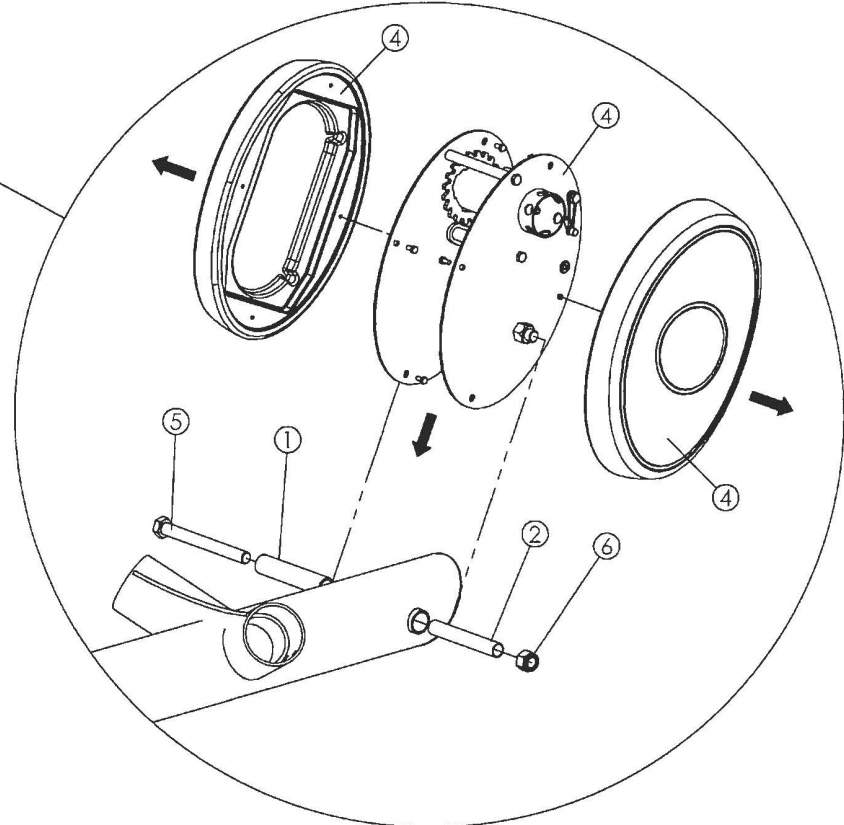
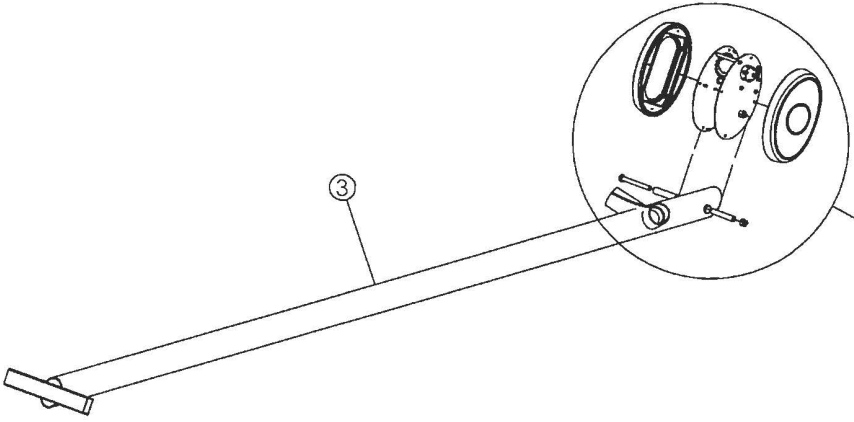
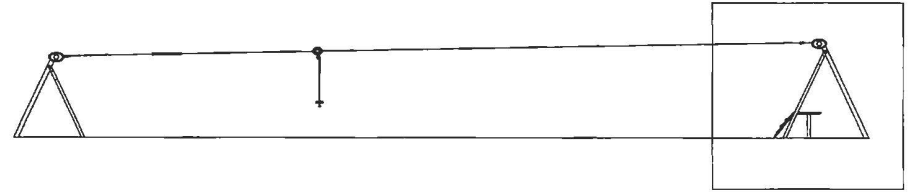

JÄRFALLA KOMMUN
 Miljö- och bygglovsnämnden
 Bygglövenheten
 2019 -10- 18
 Dnr
 Handläggare

NR.	Description MA	Item Number	QTY.
1	Plastic bushing Ø40	8035301	1
2	Spacer Ø20	8036066	1
3	Start main post 5,28 m	8037572	1
4	Tensionhead	8035720	1
5	M6S 8.8 M24x240	8035682	1
6	M6M M24	8035683	1

HAGS Hags Aneby AB, Box 133, SE-578 23 Aneby, Sweden, Tel: +46 380 473 00, http://www.hags.com

Heads & legs
MASW26162
 1 (11)

DN ToB 2017-08-30 9

2

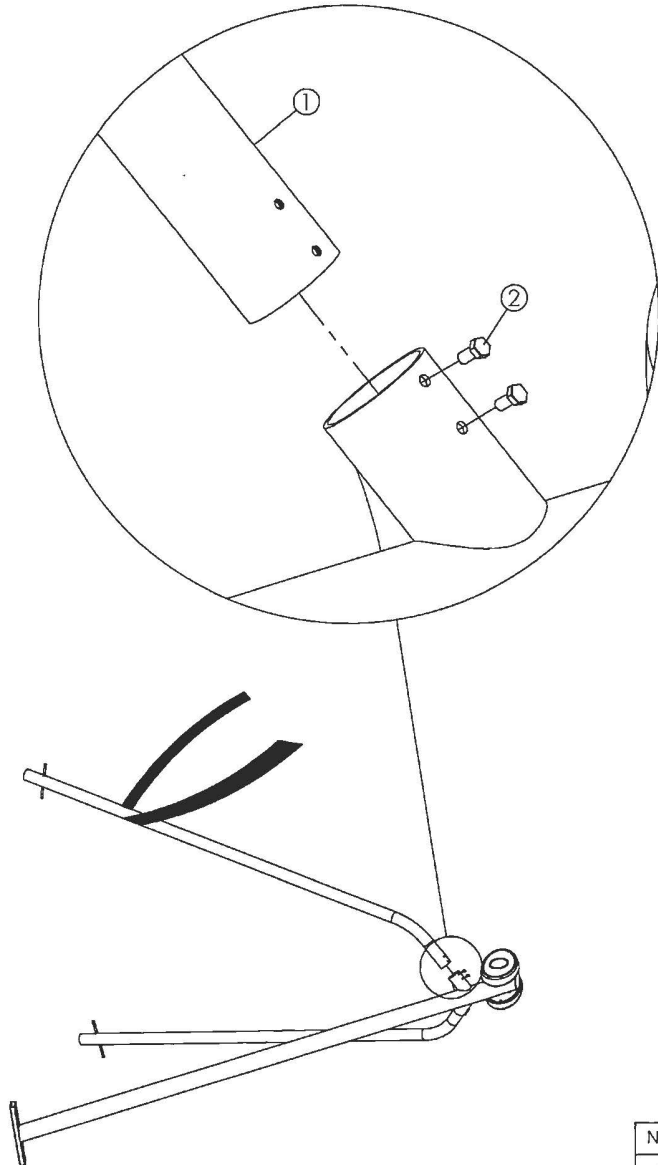

3

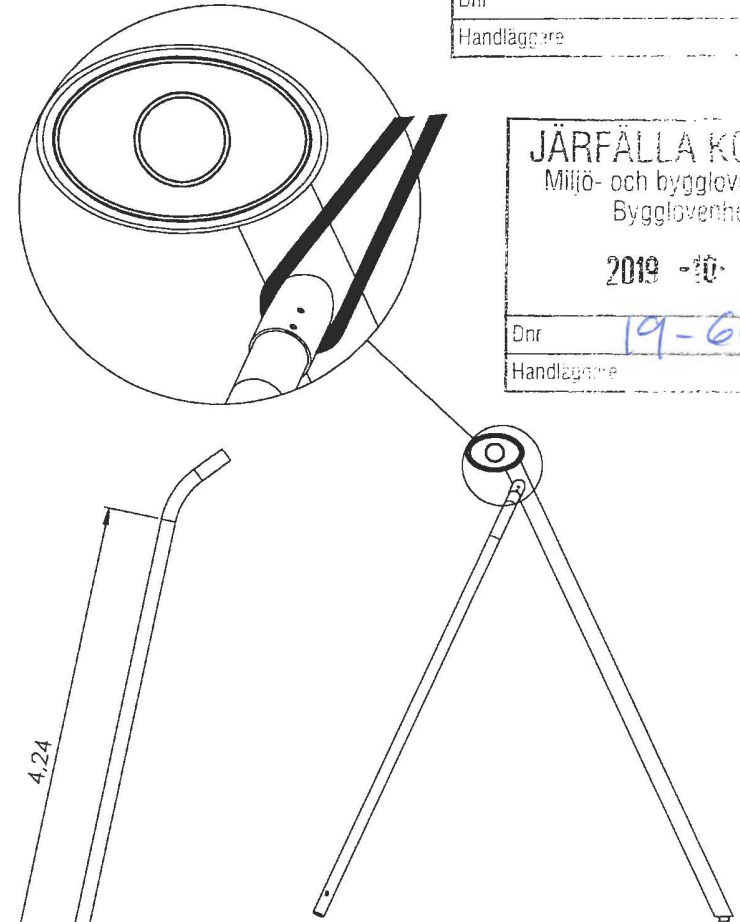
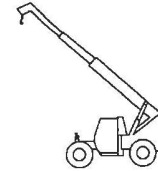

JÄRFÄLLA KOMMUN
 Miljö- och bygglövsnämnden
 Bygglövenheten
 2019 -10- 18
 Dnr
 Handläggare

JÄRFÄLLA KOMMUN
 Miljö- och bygglövsnämnden
 Bygglövenheten
 2019 -10- 18
 Dnr 19-60
 Handläggare

HAGS HAGS Aneby AB, Box 133, SE-578 23 Aneby, Sweden, Tel: +46 380 473 00, <http://www.hags.com>

Heads & legs
MASW26162
 2 (11)

DN ToB 2017-08-30 9

NR.	Description MA	Item Number	QTY.
1	Start bracing leg 4,24 m	8037570	2
2	M6S M12x25 mm	8008409	4

4

JÄRFALLA KOMMUN
 Miljö- och bygglovsnämnden
 Bygglövenheten
 2019 -10- 18
 Dnr
 Handläggare

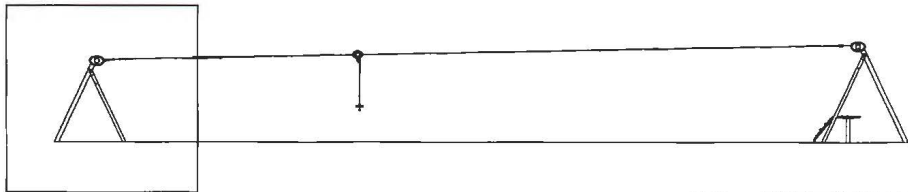

JÄRFALLA KOMMUN
 Miljö- och bygglovsnämnden
 Bygglövenheten
 2019 -10- 18
 Dnr 19-61
 Handläggare

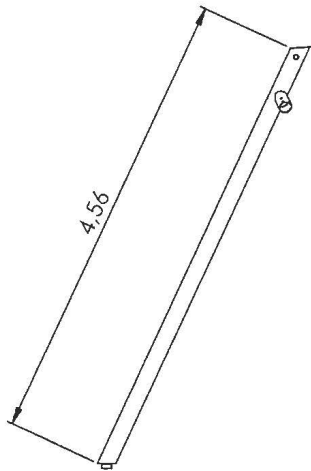
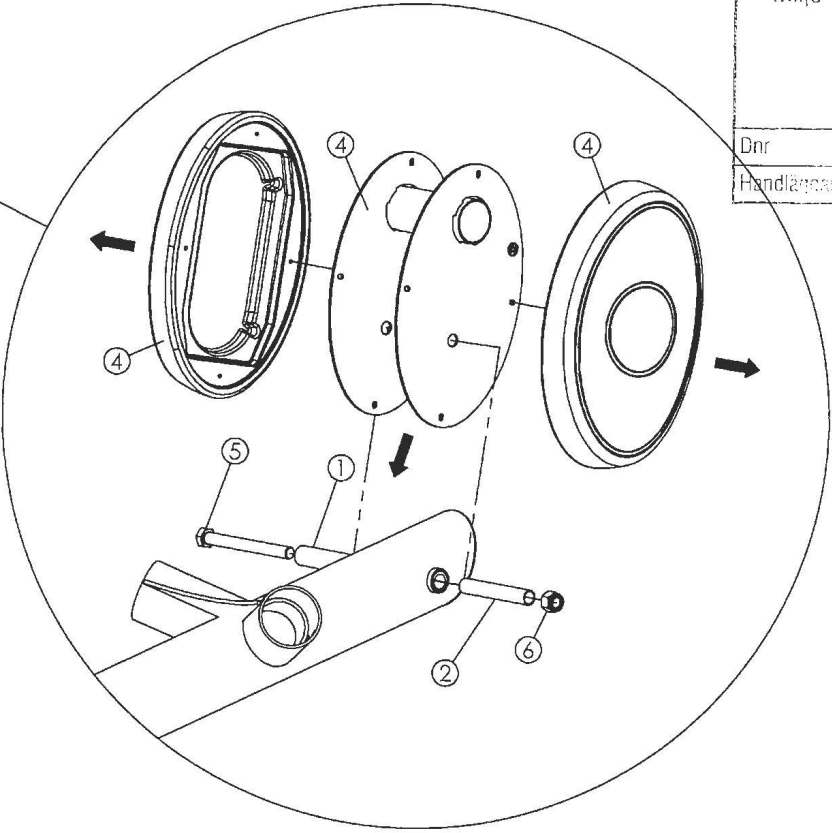
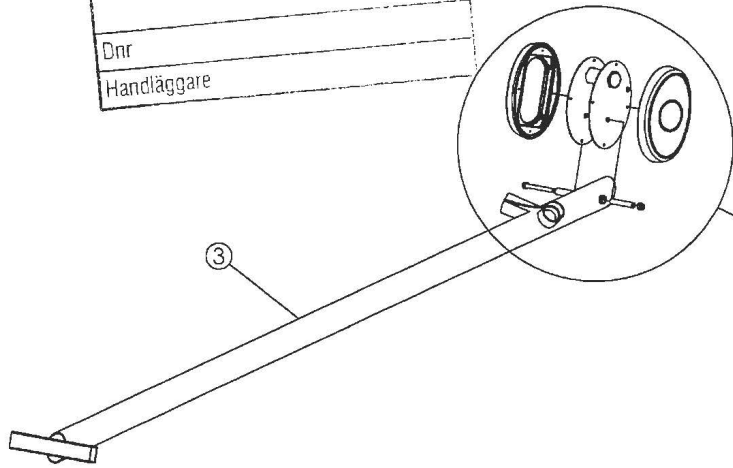

NR.	Description MA	Item Number	QTY.
1	Plastic bushing Ø40	8035301	1
2	Spacer Ø20	8036066	1
3	End main post 4,56 m	8037571	1
4	Fixed Head	8035717	1
5	M6S 8.8 M24x240	8035682	1
6	M6M M24	8035683	1

HAGS
 Heads & legs
MASW26162
 3 (11)

HAGS Aneby AB, Box 133, SE-578 23 Aneby, Sweden, tel: +46 390 473 00, http://www.hags.com

DN ToB 2017-08-30 9

5



JÄRFÄLLA KOMMUN
 Miljö- och bygglovsnämnden
 Bygglövenheten
 2019-10-18

Dnr _____
 Handläggare _____

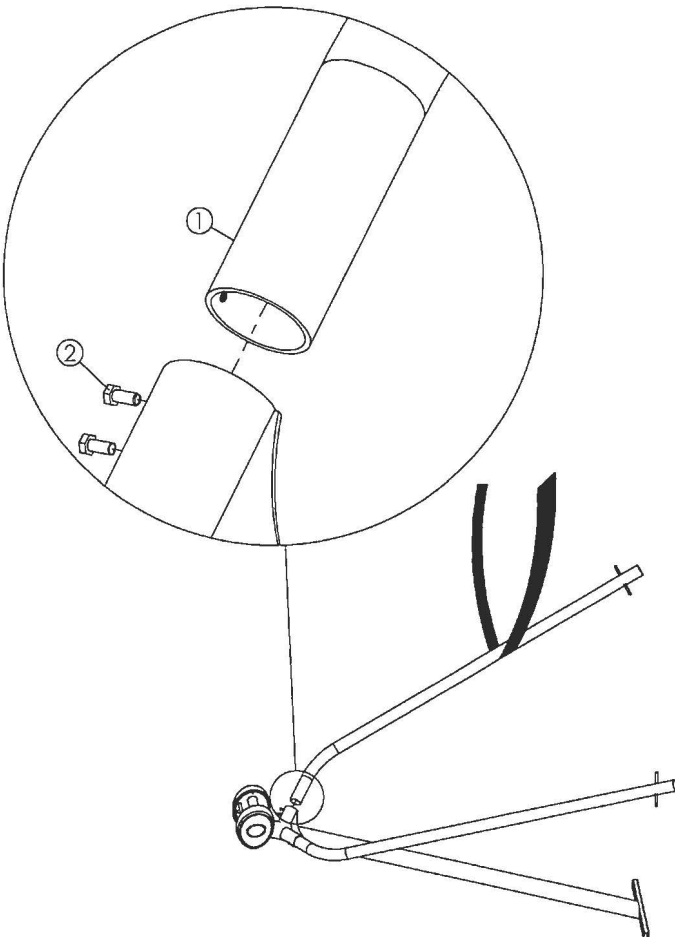

6

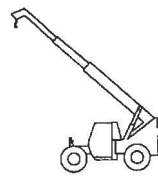

JÄRFÄLLA KOMMUN
 Miljö- och bygglovsnämnden
 Bygglövenheten
 2019-10-18

Dnr 19-611
 Handläggare _____

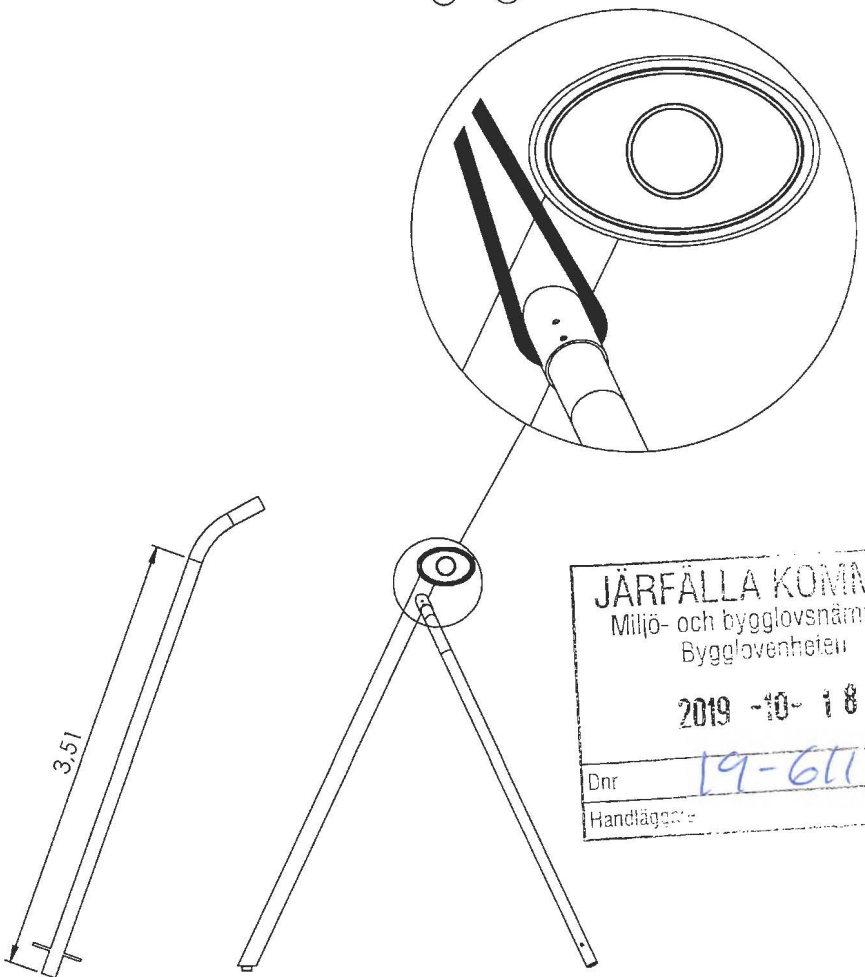

HAGS HAGS Aneby AB, Box 133, SE-578 23 Aneby, Sweden, Tel: +46 380 473 00, <http://www.hags.com>

Heads & legs
MASW26162
4 (11)

DN ToB 2017-08-30 9

NR.	Description MA	Item Number	QTY.
1	End bracing leg 3,51 m	8037569	2
2	M6S M12x25 mm	8008409	4

7

JÄRFALLA KOMMUN
Miljö- och bygglivsmyndighet
Bygglövenhet

2019-10-18

Dnr 19-611
Handläggare

4x24h



≥ C20/25
S1-S3

101

1,90m x 1,90m x 0,5m
V=1,8 m³

0,8m x 0,8m x 0,5m
V=0,3 m³

Option	30m	20m
C	27,08	17,18
Ground	0,00-0,30	0,00-0,20

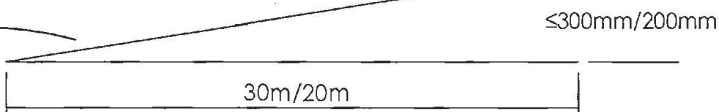
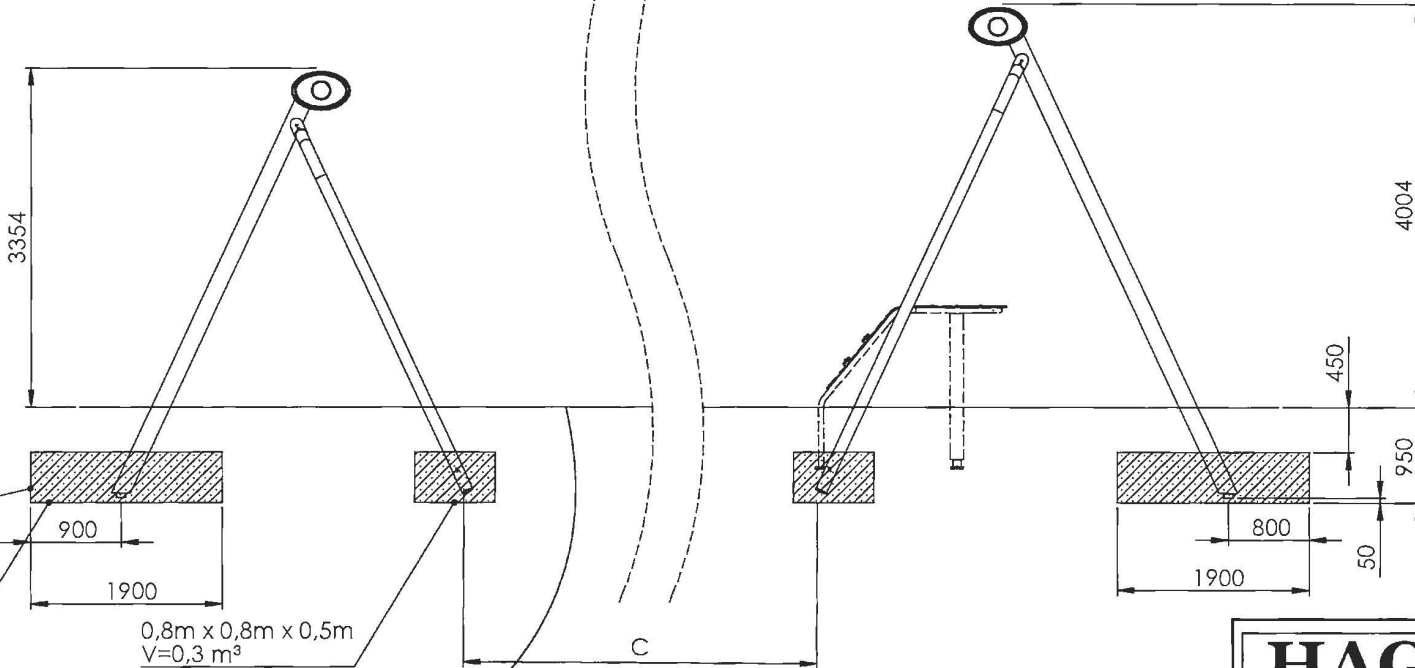
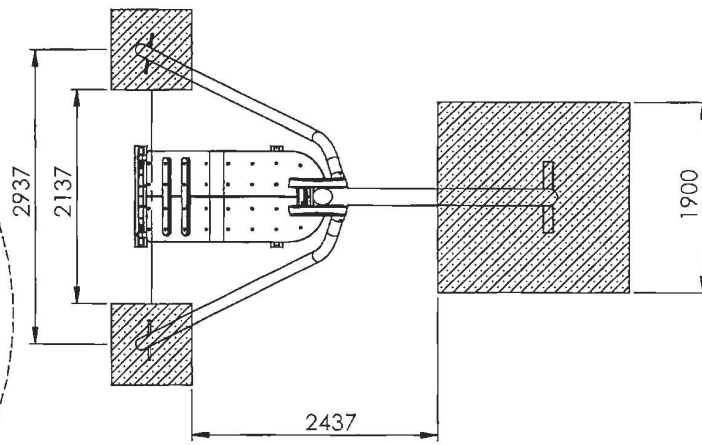
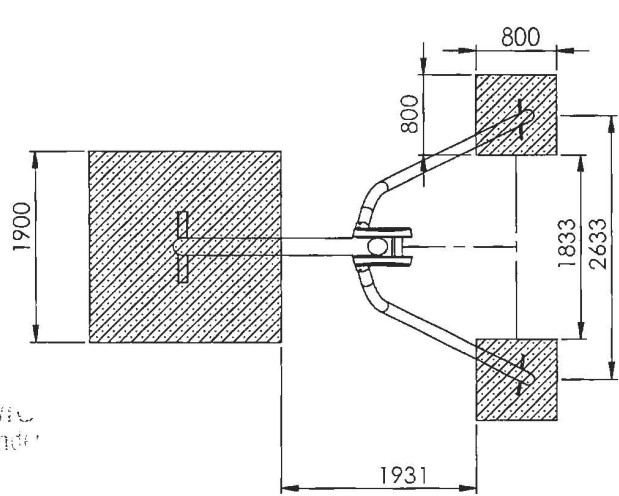

144
TYPE 2
BARK

144
TYPE 1
SAND

Appendix A



144
TYPE 3
SYNTHETIC

JÄRFALLA KOMMUN
Miljö- och bygglivsmyndighet
Bygglövenhet

2019-10-18

HAGS
Heads & legs
MASW26162
5 (11)

HAGS Aneby AB, Box 133, SE-578 23
Aneby, Sweden, Tel: +46 380 473 00,
http://www.hags.com

DN ToB 2017-08-30 9

8

Go to

Step 2

 MASW26997

 MASW26966

JÄRFALLA KOMMUN Miljö- och bygglovsnämnden Bygglovenheten	
2019 -10- 18	
Dnr	
Handläggare	

9

Go to

Step 3 & Step 4

 MASW26113



JÄRFALLA KOMMUN Miljö- och bygglovsnämnden Bygglovenheten	
2019 -10- 18	
Dnr 19-60	
Handläggare	

10

Go to

Step 5

 MASW25209

HAGS Heads & legs MASW26162 6 (11)		<small>HAGS Aneby AB, Box 133, SE-579 23 Aneby, Sweden, Tel: +46 380 473 00, http://www.hags.com</small>	
	DN		ToB 2017-08-30
			9

11

Step 6

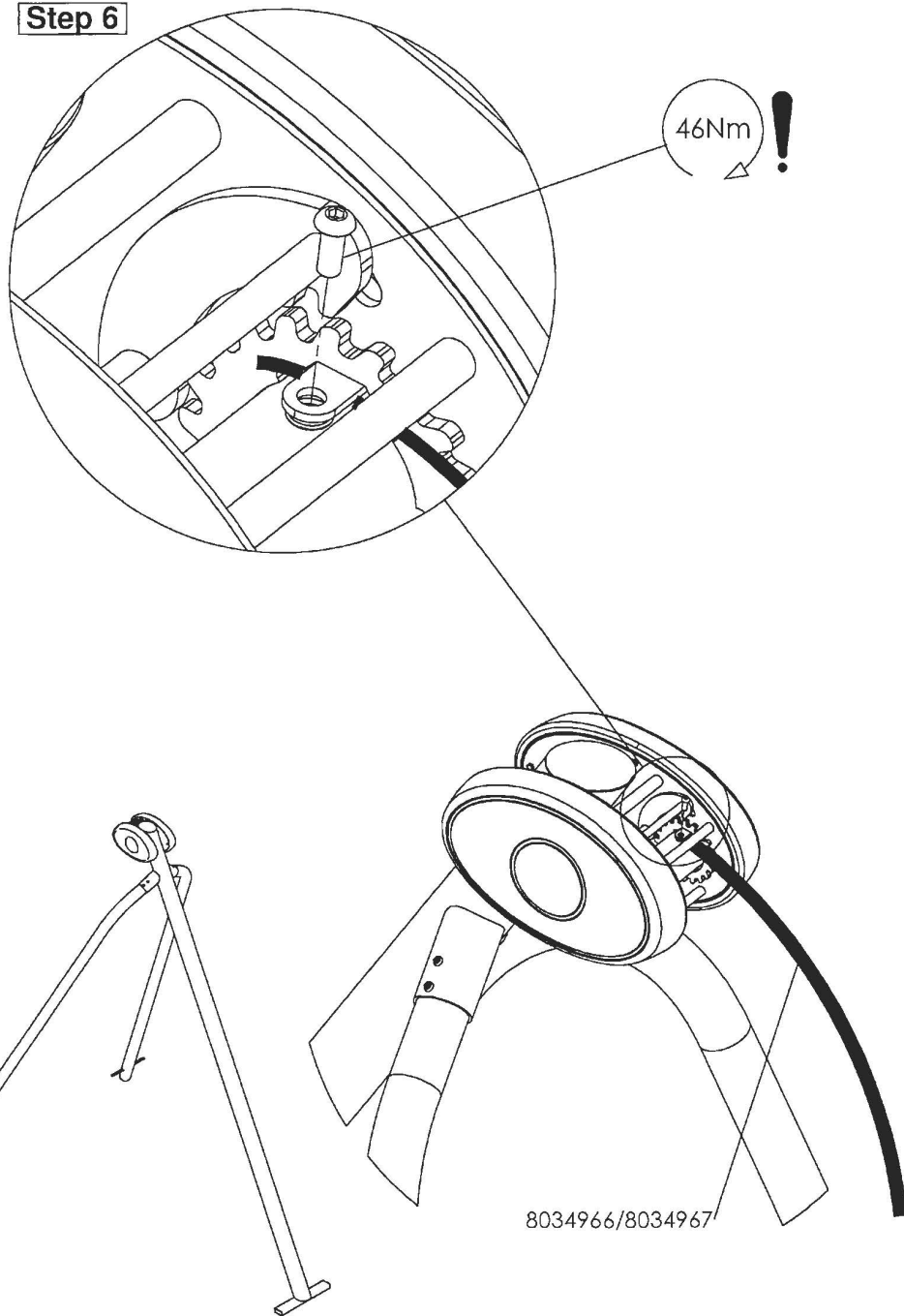

46Nm !

8034966/8034967

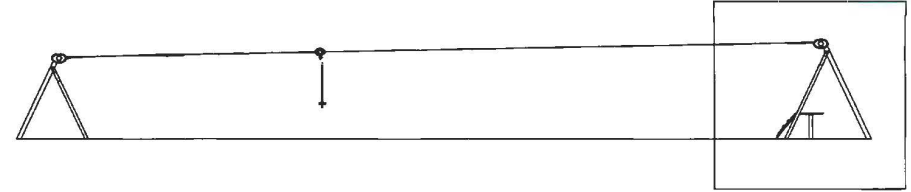

12

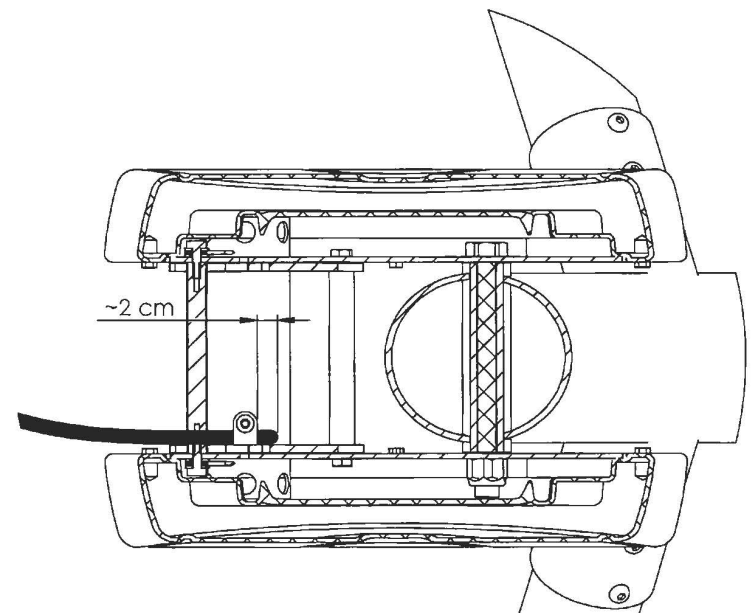

JÄRFALLA KOMMUN
 Miljö- och bygglövsnämnden
 Bygglövenheten
 2019 -10- 18
 Dnr 19-64
 Handläggare

JÄRFALLA KOMMUN
 Miljö- och bygglövsnämnden
 Bygglövenheten

HAGS
 Heads & legs
MASW26162
 7 (11)
 DN 2019-10-18
 ToB 2017-08-30 9

13

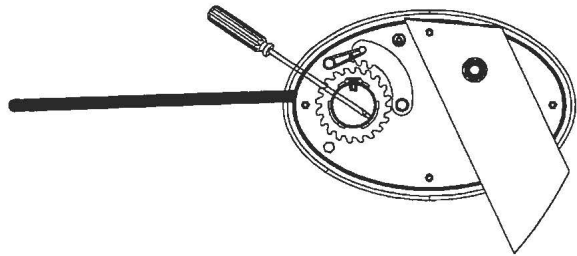

! >x6

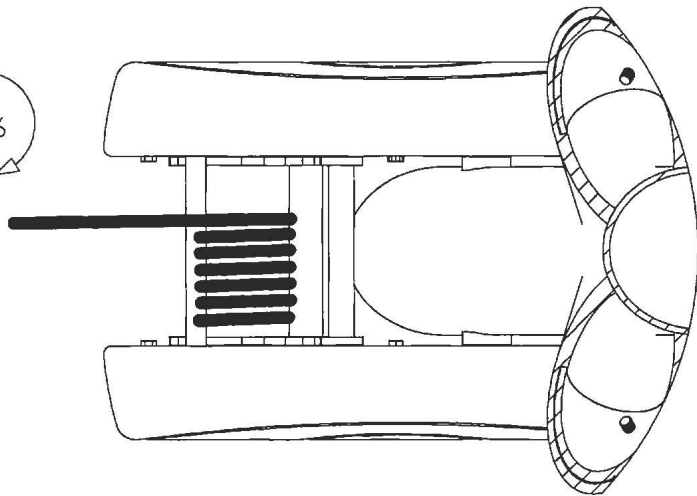

14

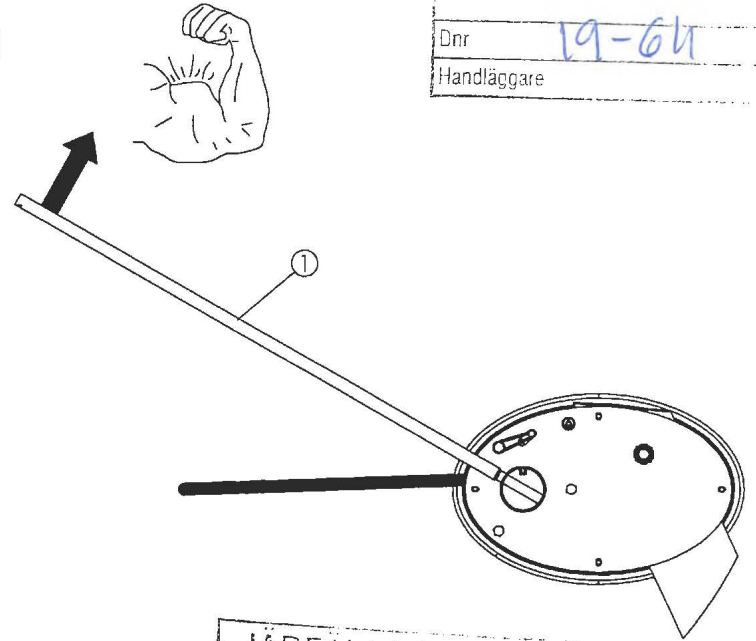

JÄRFALLA KOMMUN
 Miljö- och bygglovsnämnden
 Bygglovenheten
 2019 -10- 18
 Dnr 19-64
 Handläggare

JÄRFALLA KOMMUN
 Miljö- och bygglovsnämnden
 Bygglovenheten
 2019 -10- 18
 Dnr
 Handläggare

HAGS Hags Aneby AB, Box 133, SE-578 23 Aneby, Sweden, Tel: +46 380 473 00, http://www.hogs.com

Heads & legs
MASW26162
 8 (11)

🏠 DN 👁️ ToB 2017-08-30 9

NR.	Description MA	Item Number	QTY.
1	Tension Tool		1

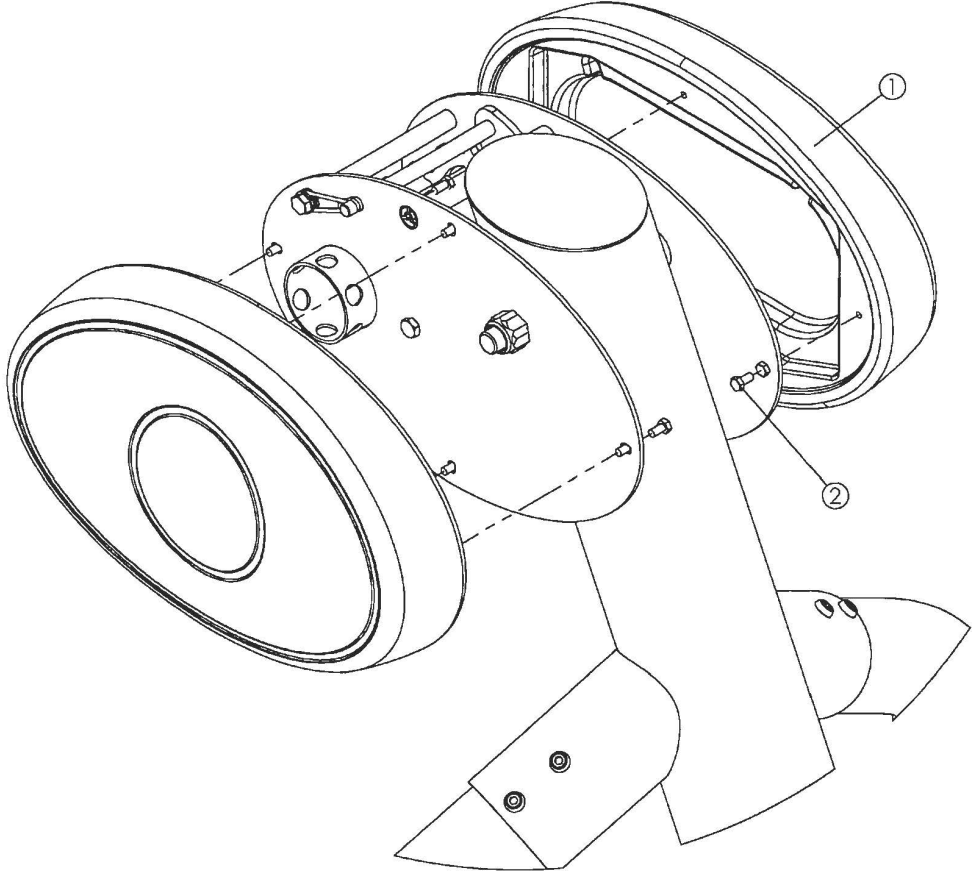
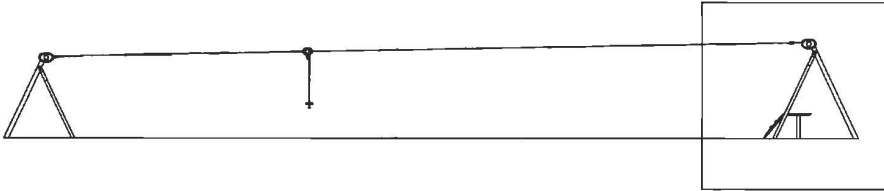

JÄRFALLA KOMMUN
 Miljö- och bygglovsnämnden
 Bygglövenheten
 2019 -10- 19
 Dnr 19-611
 Handläggare

JÄRFALLA KOMMUN
 Miljö- och bygglovsnämnden
 Bygglövenheten
 2019 -10- 18
 Dnr
 Handläggare

HAGS HACS Aneby AB, Box 133, SE-576 23 Aneby, Sweden, Tel: +46 380 473 00, http://www.hags.com

Heads & legs
MASW26162
 9 (11)

DN ToB 2017-08-30 9

NR.	Description MA	Item Number	QTY.
1	Cover	8035527	4
2	M6S M8x16 mm	8008340 (302154)	16

16

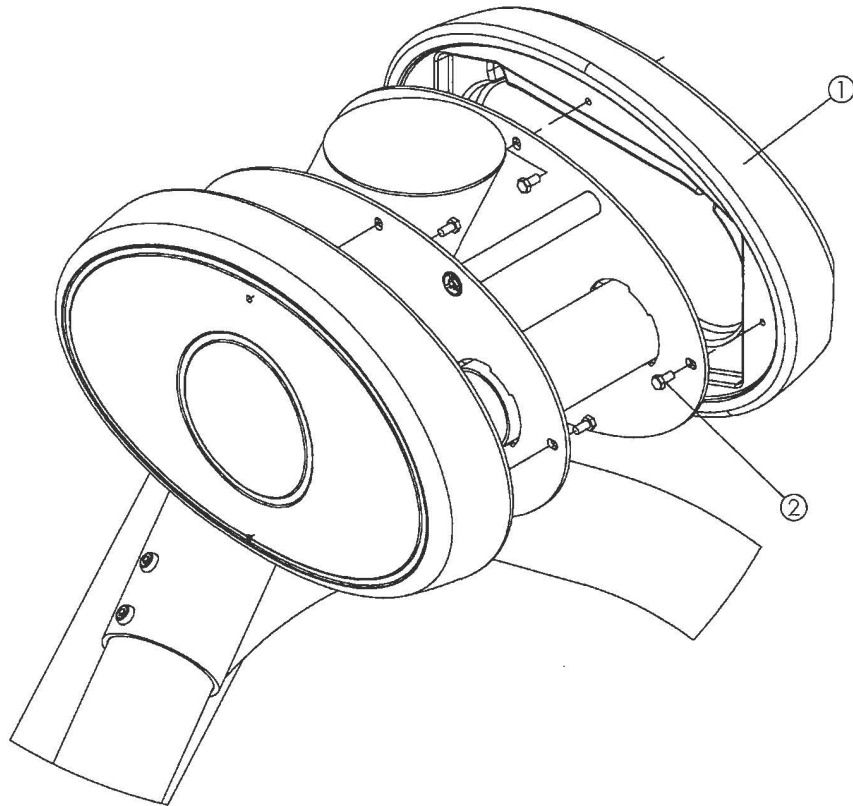
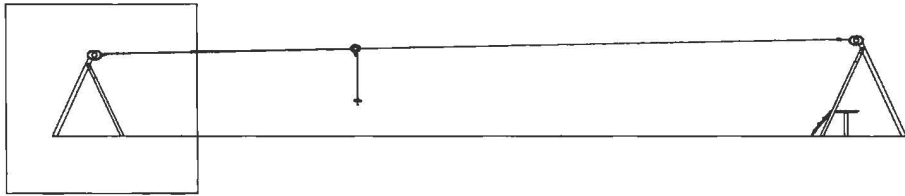

NR.	Description MA	Item Number	QTY.
1	Cover	8035527	4
2	M6S M8x16 mm	8008340 (302154)	16

JÄRFALLA KOM. M.U.
Miljö- och bygglövsnämnden
Bygglövsnämnden

2019 -10- 18

Dnr

Handläggare

17

Go to Step 7



MASW27796

JÄRFALLA KOM. M.U.
Miljö- och bygglövsnämnden
Bygglövsnämnden

2019 -10- 18

Dnr

19-66

Handläggare

HAGS HAGS Aneby AB, Box 133, SE-578 23
Aneby, Sweden, Tel: +46 380 473 00,
http://www.hags.com

Heads & legs
MASW26162

10 (11)

DN ToB 2017-08-30 9

7

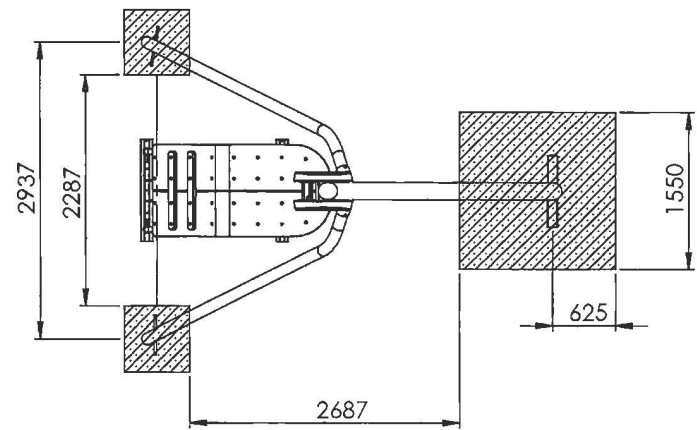
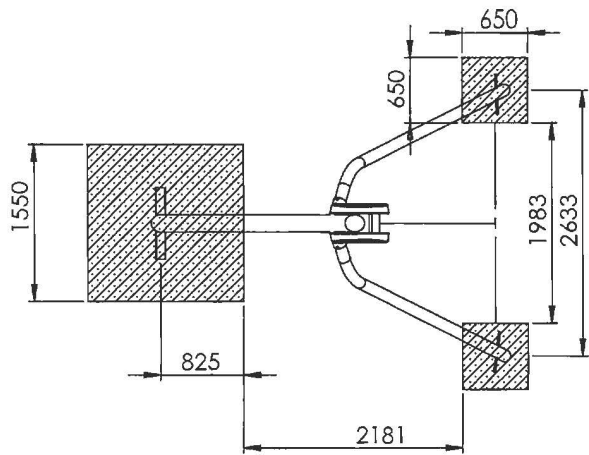

144
TYPE 3
WETPOUR

144
TYPE 5
GRASS MAT

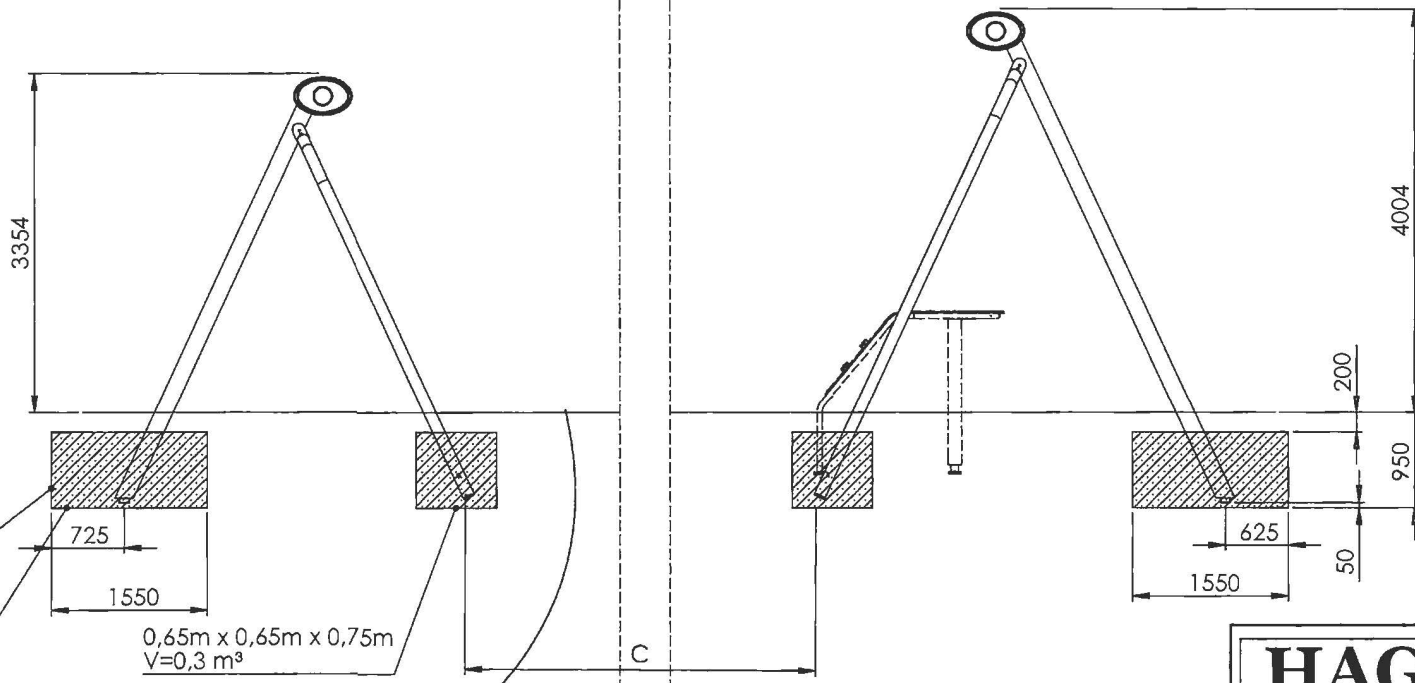

JÄRFÄLLA KOMMUN
Miljö- och bygglovsnämnden
Bygglovenheten
2019 -10- 18
Dnr 19-611
Handläggare

4x24h

≥ C20/25
S1-S3

101

1,55m x 1,55m x 0,75m
V=1,8 m³

0,65m x 0,65m x 0,75m
V=0,3 m³



Option	30m	20m
C	27,08	17,18
Ground	0,00-0,30	0,00-0,20

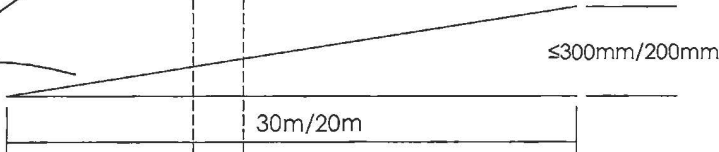

HAGS
HAGS Aneby AB, Box 133, SE-578 23
Aneby, Sweden, Tel: +46 380 473 00,
http://www.hags.com

Heads & legs
MASW26162
11 (11)

DN ToB 2017-08-30 9